

Auswuchten mit BMT150M an Schleifmaschinen

Das vieltausendfach erfolgreiche BMT100M in seiner modernen Fortsetzung,
noch einfacher und schneller zu bedienen!

Was verbessern Sie durch Auswuchten?

- Oberflächen und Geometrie
- Lebensdauer der Spindellagerung
- Nutzungsdauer von CBN- und Korundscheiben
- Produktivität



Was benötigen Sie?

- Eine Auswuchtelektronik BMT150M
(für beliebige Maschinen und Scheibengrößen nutzbar)
- Einen Schwingungsfühler und einen Drehzahlsensor pro Maschine
- Einen 360° Skalenring pro Flanschgröße

Wie gehen Sie vor?

- Nach 1-maligem Einrichten (pro Maschine) schieben Sie die Wuchtsegmente
Ihres Schleifscheibenflansches auf die im Display angezeigten Winkelwerte.
- Fertig ausgewuchtet in nur 1 Minute!

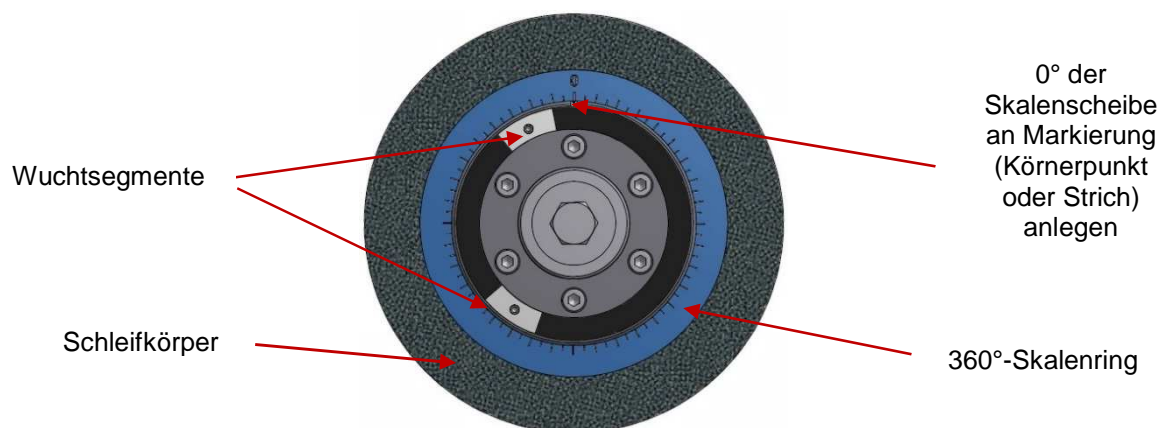

Ist kein Flansch mit Wuchtsegmenten vorhanden, fragen Sie bitte nach MPM-Auswuchtringen.

Wirtschaftlichkeit

- Sofort einsatzbereit und von jedem Anwender problemlos zu bedienen.
- Durch die Verwendung an mehreren Maschinen und die signifikante Ergebnisverbesserung ist eine Amortisation in wenigen Wochen möglich.

Angenehm einfache Bedienung – hoher Wirkungsgrad – günstiger Preis!

MPM GmbH, D-91056 Erlangen • info@mpmgmbh.de • www.mpmgmbh.de